



تله بخار فلوتر ترموستاتیکی

(فلنجی)

FT44 - (1/2" ... 2")

Float Thermostatic

Steam Trap

(Flanged)



راهنمای نصب، راه اندازی و تعمیرات

Installation, Setup and Maintenance Instructions

A- General information
And Safety Principles

B-Installation

C-Maintenance

D-Spare Parts

الف- اطلاعات جامع محصول

و نکات ایمنی آن

ب- نصب و راه اندازی

ج- نگهداری و تعمیر

د- اجزا و قطعات یدکی

4-3. Spare Parts

۴-۳. قطعات یدکی

Part Name	Part Number	نام قطعه
Ball	6330	توپ
Complete valve	6840	ولو کامل
Graffiti gasket of valve	6390	واشر گرافیتی زیر ولو
Thermostatic Capsule	6140	کپسول ترموستاتیکی
Thermostatic Capsule Seat	6200	سیت کپسول ترموستاتیکی
Capsule holder	6220	بست نگهدارنده کپسول
Cover Gasket 1 1/4", 1 1/2"	6110	واشر بین درب و بدنه 1/2", 3/4", 1"
Cover Gasket 2"	6530	واشر بین درب و بدنه 1 1/2", 2"

فروشگاه لاله زار : لاله زار جنوبی - کوچه اتحادیه - پاساژ اتحادیه - پلاک 42 - فروشگاه آوات

تلفن : 36059836 و 36613692

فروشگاه طالقانی : خیابان طالقانی - ابتدای بهار شمالی - پاساژ بهار امین - طبقه اول - واحد 69 - ابزار دقیق نیما

تلفن : 4-77640343 و 77653734 فکس : 77670717

و نکات ایمنی آن

۱- اطلاعات کلی محصول

این تله بخار با عملکرد بال ، کندانس ایجاد شده در سیستم را بطور اتوماتیک خارج می کند . ترموستات تعبیه شده در این ترپ در ابتدای شروع به کار سیستم، گازها و هوای داخل خط را قبل از رسیدن کندانس و بخار ، تخلیه می کند و در حین کار نیز هوا و گازهای ایجاد شده در سیستم را تخلیه می نماید و در مواقعی که کندانس بیش از حد باشد به تخلیه کندانس نیز کمک می کند.

۲- نکات قابل توجه در ارتباط با دستگاه

۱-۲. عملکرد صحیح دستگاه

عملکرد صحیح دستگاه تنها زمانی قابل تضمین است که توسط افراد مجرب و ماهر مطابق با دستورالعمل مربوطه ، نصب ، راه اندازی و یا تعمیر شود.

۲-۲. نکات ایمنی

قبل از شروع به کار نصب ، راه اندازی و یا تعمیر دستگاه ، مطمئن شوید که از ابزارآلات خوب و مناسب برخوردارید.

ابتدا اطمینان حاصل کنید بخار از سیستم خارج شده و در داخل ترپ بخار وجود ندارد تا به هنگام باز کردن به شما آسیبی نرسد.

A- General Information and Safety Principles

1-General Information

This trap uses a ball to evacuate condensate in the line automatically. A thermostat is embedded in this trap to evacuate gas and air in the line at the starting point of the system before steam and condensate gets in the trap. While the line system is working, this thermostat release air and gas, too, and when the condensate is exceeding, it helps to evacuate it from the line.

2- Notable points about the unit

2-1: Unit's Safe Operation

The safe operation of unit is guaranteed if only it is installed, started up and gotten maintenance by qualified and skilled person, and most importantly, based on its instruction.

2-2. Safety Points

Before start to unit's installation, start up or maintenance, you must be sure that you have good and suitable tools.

First get assure that there is not steam in the line, unless it could have fatal injuries.

4-2. Assembling plan

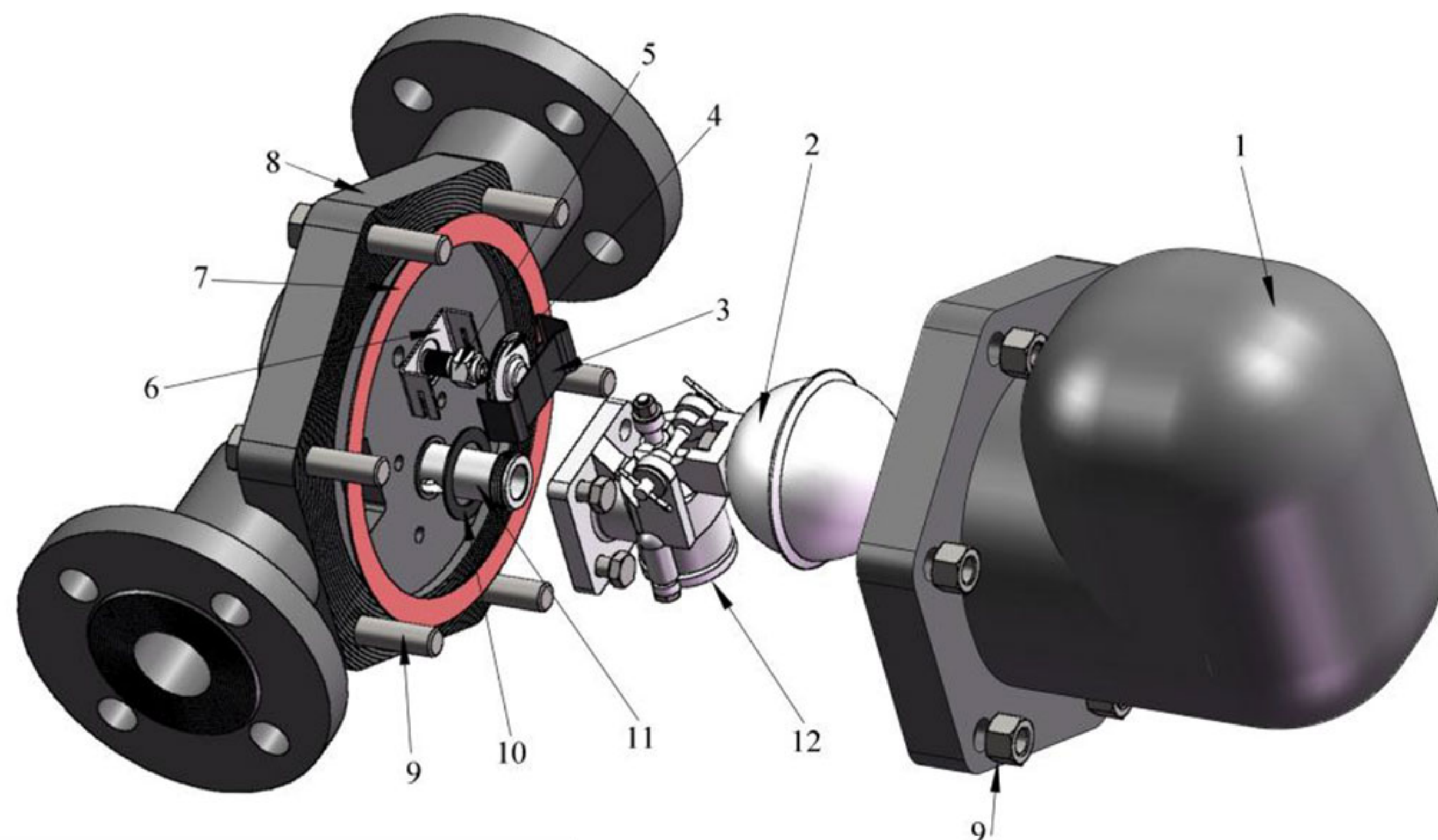

Size: DN15...25 or 1/2''...1''

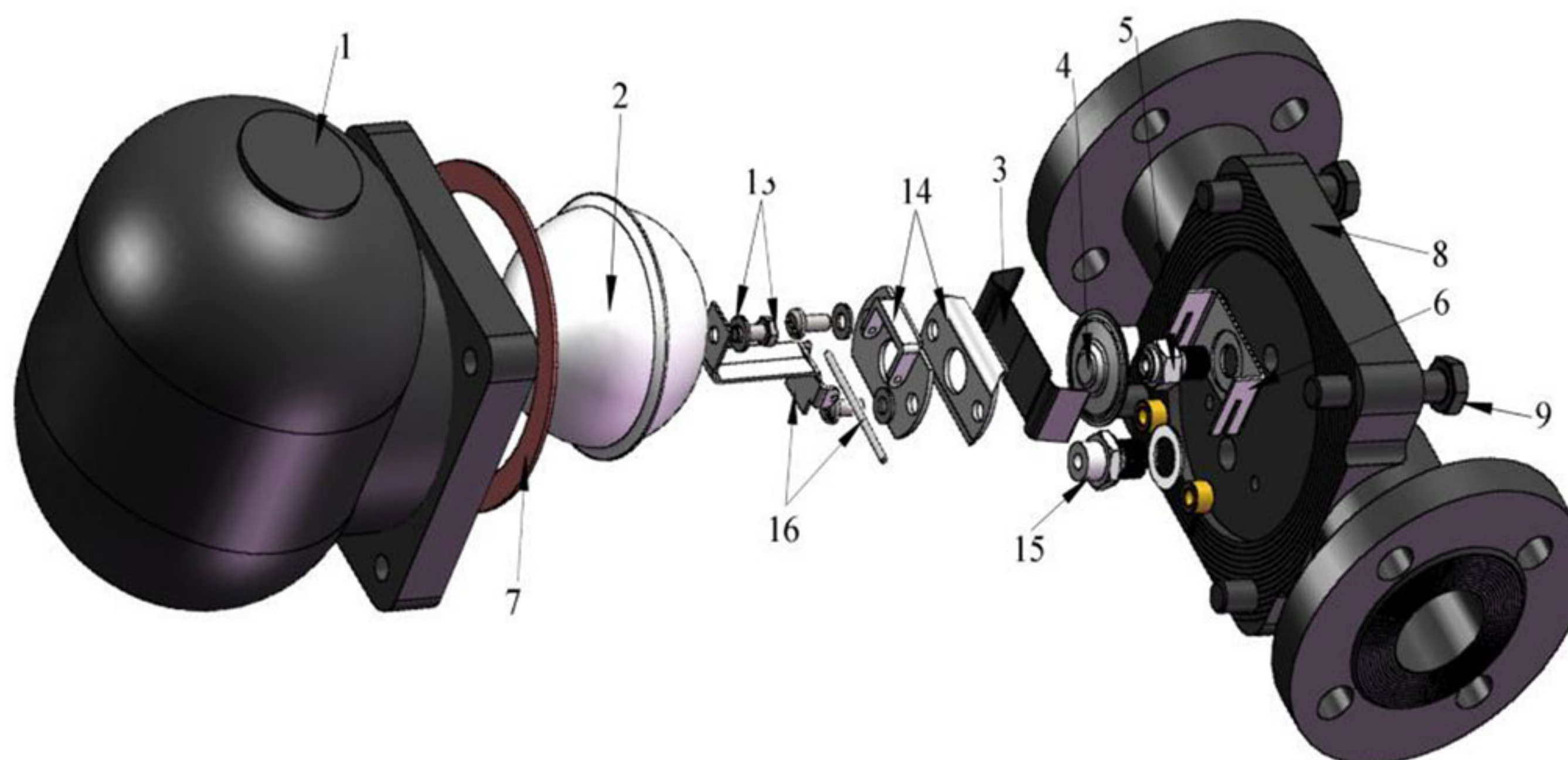

Size: DN40 & 50 or 1 1/2'' & 2''

قبل از نصب تراب توجه فرمایید که از نظر فشار، دما و میزان تخلیه کنندانس مناسب محل نصب باشد. این تراب باید به صورت افقی در خط قرار گیرد، به طوری که بال به صورت عمودی بالا و پایین برود. جهت عبور جریان به وسیله علامت پیکان روی بدنه مشخص شده است. همچنین در این تراب بعد از نصب در خط قسمت کوزه ای آن در سمت راست جهت جریان خط قرار خواهد گرفت. بعد از نصب تراب جهت پیکان روی پلاگ به سمت پایین خواهد بود (تصویر پایین). دقت شود یک صافی قبل از تراب، و شیرهای قطع و وصل دستی قبل و بعد از تراب (ایجاد مسیر بای پس) استفاده شود.

This trap should be installed horizontally, so the ball moves up and down. Flow direction is specified with an arrow on the body of trap. While installing, please pay attention that the jar-like part of the body should be at the left hand of the flow direction. After installation, direction arrow on the plug would be downside. (Below Picture)

Remember to use a strainer before the trap, and manual on-off valves before and after the traps (creating bypass path).

How to Install the Trap

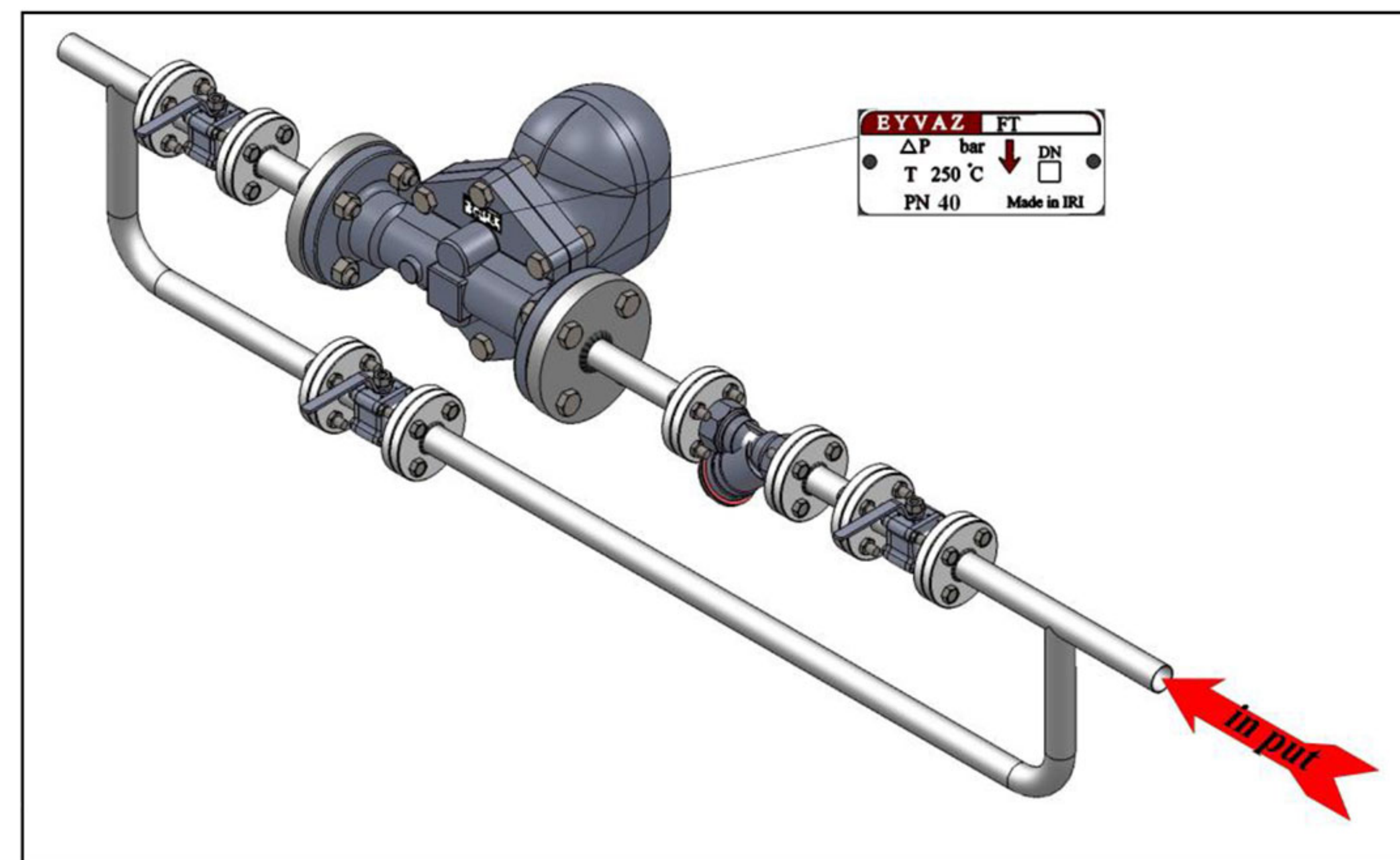

روش صحیح نصب تراب در مدار

قبل از باز کردن تراب از روی خط جهت تعمیر ابتدا اطمینان حاصل کنید که در سیستم، بخار وجود ندارد. پس از جدا کردن تراب از خط پیچهای درپوش را باز کنید و درپوش آن را از کاسه جدا کنید.

مجموعه ولو، بال، سیت، بست و کپسول را جهت یافتن مشکل بازبینی نمایید. در صورت خرابی یکی از این قطعات می توانید با ارائه شماره قطعه به شرکت قطعه یدکی آن را تهیه نمایید.

مشکلات احتمالی شامل سوراخ شدن بال، خراب شدن کپسول (ترموستات)، افتادن کپسول از محل خود به واسطه خارج شدن بست نگهدارنده ترموستات از جای خود و از بین رفتن آب بندی سیت و پلاگ ولو می باشد. بعد از تعمیر و یا تعویض که باید مطابق نقشه مونتاژی صورت گیرد، واشر بین درب و بدنه کوزه ای (جهت آببندی مناسب) حتما باید تعویض گردد.

در پایان با قرار دادن درپوش بر روی بخش کوزه ای همانند باز کردن، آن را می بندیم. بعد از قرار دادن تراب در خط جهت اطمینان از مونتاژ صحیح تست عملکردی بر روی آن انجام میگیرد که این کار با استفاده از سایت گلاس بعد از تراب ممکن است.

Before uninstalling the trap, get assure that there is no steam in the line. When it is uninstalled, remove bolts of the cap and separate it from the cupule.

To find the problem, check the valve, ball, seat, guide and thermostat. If any one of them is damaged, please contact the factory and we will replace it with a new one.

Probable problems include leakage of the ball, decay of the thermostat and sealing defect of the seat or the shot. When replacement or fixing is finished regarding assembly plan, it is necessary to seal the gasket between cover and the body.

After all, put the cover on the body and assemble it inversely.

When trap is installed in the line, it is reasonable to test it and get assure of the proper assembling. To do so, you can use a sight glass after the trap.

D. Device Parts

4-1. Parts Table

No	Part Name	Material	نام قطعه
1	Body	A216 WCB	بدنه
2	Ball	SS304L	تویی
3	Thermostat Girth	SS304	بست نگهدارنده ترموستات
4	Thermostat	SS304	ترموستات
5	Orifice	SS304	ارفیس
6	Thermostat Holder	SS304	گاید ترموستات
7	Gasket between cap & Body	Graffiti	واشر بین درپوش و بدنه
8	Trap Cap	A216 WCB	درپوش تراپ
9	Cap Screw	A193 D7	پیچ درپوش
10	Exhaust Gasket	Graffiti	واشر اگزوز
11	Exhaust Valve	SS420	اگزوز ولو
12	Drain Valve	SS410	ولو تخلیه
13	Ball Screws and Washers	SS	پیچ و واشر تویی
14	Seat Holders	SS304	گاید سیت
15	Seat	SS304	سیت
16	Ball Lever Holders	SS304	اهرم نگهدارنده بال

۳-۲. عایق بندی

2-3. Isolation

To avoid thermal dissipation or bust of the trap in cold regions, isolation is suggested.

به منظور جلوگیری از اتلاف حرارت و یا جهت جلوگیری از ترکیدن بدنه این تراپ در مناطق سردسیر در اثر یخ زدن کندانس ، بهتر است این تراپ را عایق بندی نمایید .

2-4. Optional choice

To drain the condensate and prevent freezing and bust of the trap, you can pierce the raised part of the cupule and handle a reamer in it (usually NPT or 3/8" BSP) and install a plug valve.

۴-۲. قابلیت اختیاری

جهت تخلیه کندانس و جلوگیری از یخ زدن آن در مناطق سردسیر ، شما میتوانید بر روی کاسه تراپ از محل برآمدگی زیرکاسه یک سوراخ زده و آنرا فلاویز کرده (معمولا NPT یا 3/8" BSP) و یک شیرتخلیه (سماوری) را جهت تخلیه کندانس نصب نمایید.

2-5. Design Range

۵-۲. محدوده طراحی

Body design	40 bar	طراحی بدنه
Max. Allowable Pressure	32 bar	حداکثر فشار مجاز
Max. Allowable temperature	285°C	حداکثر دمای مجاز
Cold hydraulic pressure test	60 bar	تست سرد فشار هیدرولیکی

2-6. Pressure and Temperature Diagram

۶-۲. نمودار تحمل فشار و حرارت

